

Busfähige Stellantriebe S 24 – B (3, 5, 10, 15, 20 Nm)



Stellantrieb S 24 – B für eine sichere Regelung



- Hohe Schutzart IP66
- Geschützt gegen starkes Strahlwasser
- Einsatz unter aggressivsten Umgebungsbedingungen
- Autarker Betrieb ohne zusätzliche Regelung möglich
- Statusanzeige über eingebautes Display
- Einfache Bedienung und Inbetriebnahme über eingebauten Taster

Die Stellantriebe der Baureihe S 24 – B sind für die Verwendung in Heizungs- und Klimaanlageanwendungen konzipiert. Durch Ihre hohe Schutzart sind sie auch für Anwendungen mit rauen Umgebungsbedingungen geeignet. Durch die Datenbus-Verbindung (RS-485) kann dem Antrieb die gewünschte Sollposition über die Regelung mitgeteilt und die aktuelle Istposition, sowie Sensor- und Fehlerdaten abgefragt werden. An den integrierten Ein- und Ausgängen können Sensoren und weitere Aktoren angeschlossen werden. Mit diesen Sensorwerten kann der Antrieb auch autark (ohne zusätzliche Regelung) betrieben werden. Diese Funktion gewährleistet auch einen Notbetrieb bei einem Regelungsausfall. Die Antriebe sind geeignet zur Betätigung von Lüftungsclappen, Mischern und Kugelhähnen.



Niederreuth 1 D-84152 Mengkofen
Tel.: 08733 - 92 25-0 Fax: 08733 - 92 25 50

Email: Info@schoenhammer.de Internet: www.schoenhammer.de

Technische Daten:

| | |
|---------------------------|--|
| Drehmomente | 3 Nm, 5 Nm, 10 Nm, 15 Nm, 20Nm |
| Anschlüsse | <ul style="list-style-type: none"> • 24 V AC/DC • Datenbus • Analogeingang passive Sensoren • Analogeingang aktive Sensoren 0 .. 24 V • Analogausgang 0 .. 10 V • Digitalausgang 24V |
| Betriebsarten | <ul style="list-style-type: none"> • Betrieb mit Busverbindung • Betrieb mit 0 .. 10 V (0 .. 20 mA) Stellsignal • Autarker Betrieb anhand der Sensorwerte |
| Lieferumfang | Zentrischer Klemmadapter, Verdrehsicherungsbügel, mechanische Positionsanzeige, einstellbare Endanschläge (außer 15, 20 Nm) |
| Optionales Zubehör | Formschlußadapter, Verstellhebel, Gestängemontageset, Klappenhebel, Wandbefestigung, Kugelgelenk V2A, Aufbausatz Kugelhahn |
| Schutzart | IP66 |

Stellantrieb S 24 – B

die Produktmerkmale

- Abmessungen: 144 mm x 66,6 mm x 60 mm
- Zentrischer Klemmadapter – Befestigung mit nur einer Schraube
- Metallteile mit Spezialbeschichtung gegen Ammoniak-Korrosion - dadurch für den Einsatz in der Landwirtschaft geeignet
- Konstante Laufzeit
- Bürstenloser DC-Motor garantiert höchste Lebensdauer
- Kompaktes Gehäuse – Direktmontage auch bei engen Platzverhältnissen
- Einfache Handverstellung
- Schutzart IP66
- Blockieren des Stellgliedes an beliebiger Drehwinkelposition möglich
- Geschützt gegen Strahlwasser (IP66) und aggressivste Umgebungsbedingungen

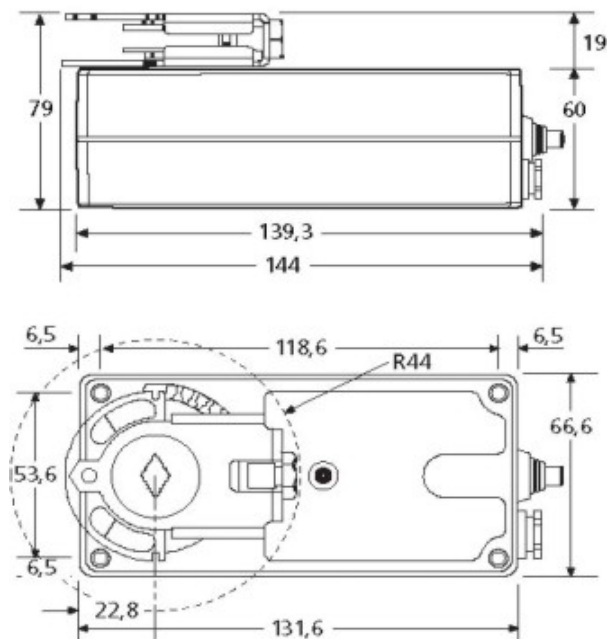

Niederreuth 1 D-84152 Mengkofen

Tel.: 08733 - 92 25-0 Fax: 08733 - 92 25 50

Email: Info@schoenhammer.de Internet: www.schoenhammer.de